

# GUIA RÁPIDO IP PHONE SIP-T33G YEALINK



## Índice

<b>1. COMPONENTES</b> .....	<b>3</b>
1.1 CONTEÚDO DA CAIXA.....	3
1.2 MONTAGEM DO TELEFONE.....	3
1.3 LIGAR O HANDSET E O HEADSET.....	4
1.4 LIGAR À REDE.....	4
1.5 LEGENDAS DO HARDWARE.....	5
1.6 INICIALIZAÇÃO.....	7
<b>2. FUNCIONALIDADES BÁSICAS</b> .....	<b>8</b>
2.1. EFETUAR CHAMADAS.....	8
2.2. ATENDER CHAMADAS.....	9
2.3. TERMINAR CHAMADAS.....	9
2.4. REMARCAR CHAMADAS.....	10
2.5. DESLIGAR O MICROFONE.....	10
2.6. CHAMADAS EM ESPERA.....	10
2.7. TRANSFERIR CHAMADAS.....	11
2.8. REENCAMINHAR CHAMADAS.....	11
2.9. CHAMADAS EM CONFERÊNCIA.....	12
2.10. MARCAÇÃO RÁPIDA.....	13
2.11. MENSAGEM DE VOZ.....	13
<b>3. PERSONALIZAR O SEU TELEFONE</b> .....	<b>14</b>
3.1. HISTÓRICO DE CHAMADAS.....	14
3.2. DIRETÓRIO DE CONTACTOS EMPRESARIAIS.....	14
3.3. DIRETÓRIO DE CONTACTOS (DIRECTÓRIO LOCAL).....	15
3.4. AJUSTAR VOLUME.....	16
3.5. TOQUES DE CHAMADA.....	16

# 1. COMPONENTES

## 1.1 CONTEÚDO DA CAIXA

Os seguintes itens estão incluídos na embalagem.

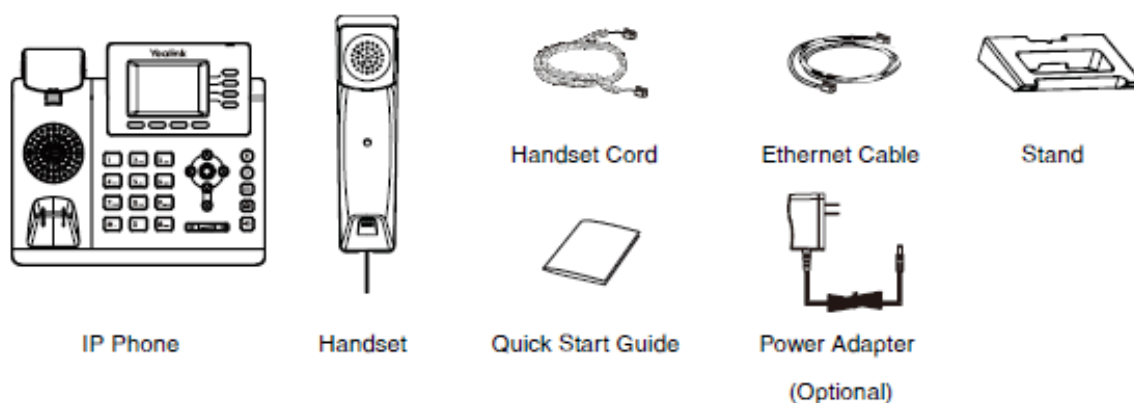

## 1.2 MONTAGEM DO TELEFONE

Fixe o suporte conforme mostra em baixo:

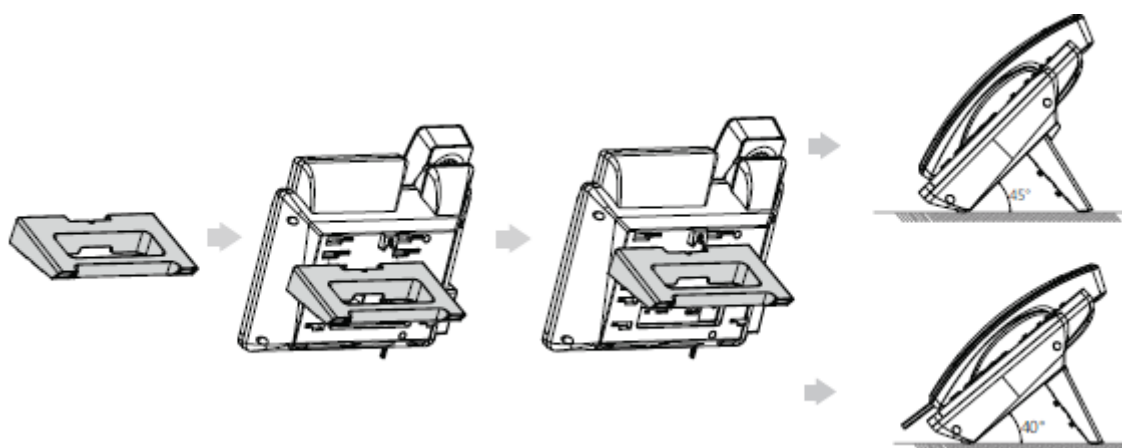

Com o mesmo suporte pode também instalar o telefone numa parede.

### 1.3 LIGAR O HANDSET E O HEADSET

Ligue o Handset e o Headset (Opcional) conforme mostra abaixo:

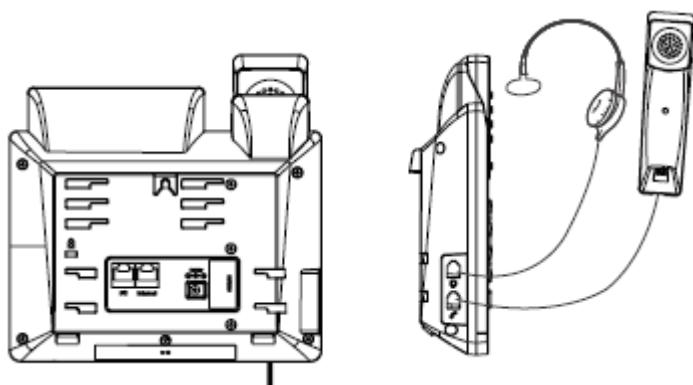

### 1.4 LIGAR À REDE

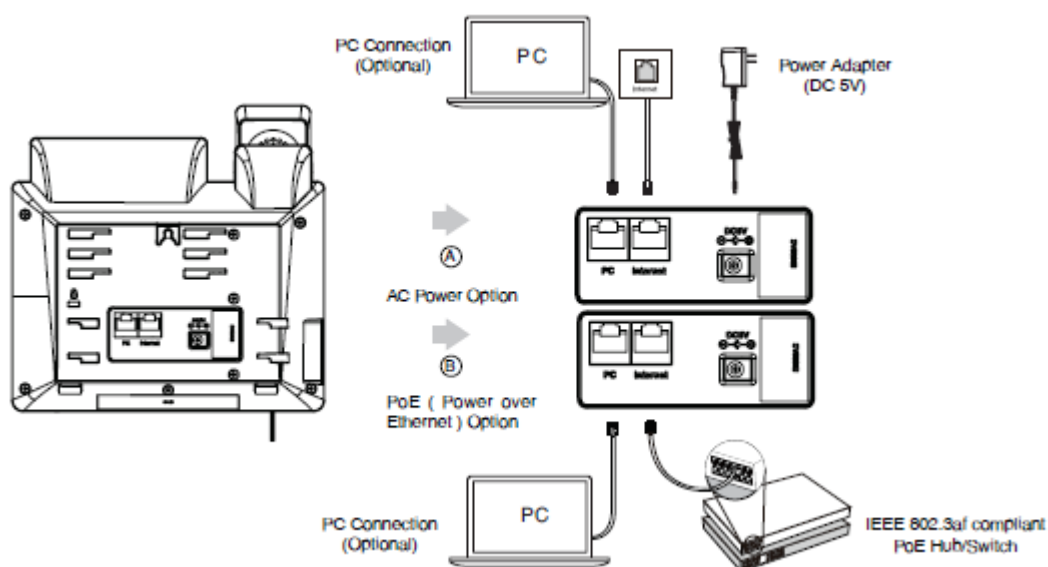

Nota: Se for fornecida alimentação em linha (PoE), não será necessário ligar o transformador. Verifique se o switch/hub é compatível com PoE. PoE é apenas aplicável nos modelos SIP-T31P/T31G.

## 1.5 LEGENDAS DO HARDWARE

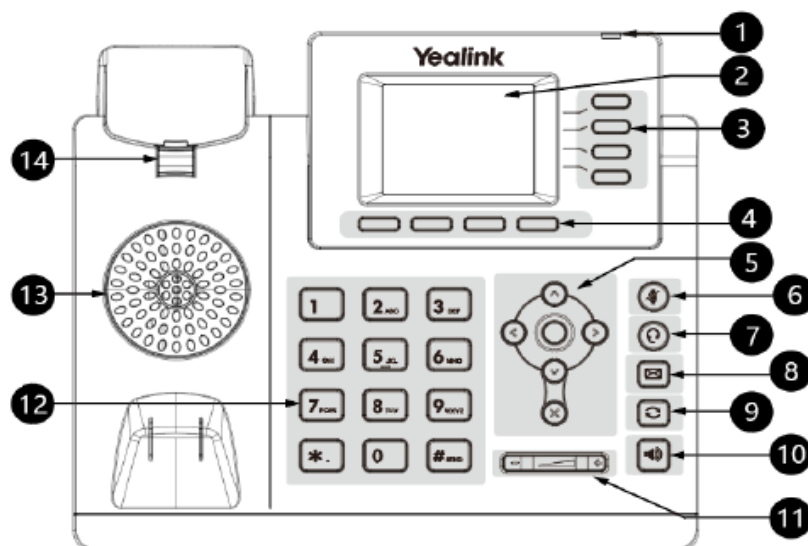

Nr	Nome	Descrição
1	Botão LED de Energia	Indica o estado da chamada, o estado da mensagem e o estado do sistema do telefone.
2	Ecrã	Mostra informações sobre o telefone como por exemplo; chamadas; mensagens; teclas programáveis; hora e data.
3	Botões LED de Linha (Line Keys)	Indicam o estado da linha telefónica e das funcionalidades do terminal.
4	Teclas Multifunções (Soft Keys)	Permitem aceder à função exibida por cima das teclas programáveis.
5	Teclas de Navegação (Navigation Keys)	Permitem percorrer as informações ou opções que estão no ecrã. Permitem aceder ao histórico e ao diretório, respetivamente.
	Tecla de Confirmação (OK Key)	Permite confirmar ações e atender chamadas.
	Tecla de Cancelamento	Permite cancelar ações ou rejeitar chamadas recebidas.
6	Tecla de Silêncio	Permite ligar ou desligar o microfone.
7	Tecla de Headset	Permite ligar ou desligar o modo de headset.
8	Tecla de Mensagem	Permite aceder às mensagens de voz.
9	Tecla de Remarcação	Permite remarcar o número marcado anteriormente.
10	Tecla de Speakerphone	Permite ligar ou desligar o modo de speakerphone (mãos-livres)
11	Tecla de Volume	Permite ajustar o volume do auricular/auscultador/alta voz.
12	Teclas de Teclado	Permitem inserir números, letras e caracteres especiais. Se um item do menu tiver um número de índice, podem-se usar as teclas de teclado para selecionar esse item.
13	Speaker	Saída de som do toque de chamada e do speakerphone (mãos-livres)
14	Patilha Reversível	Prende o auscultador ao terminal quando este é colocado na vertical.

### Botão LED de Energia

Cor do LED	Descrição
Vermelho sólido	O telefone está a iniciar.
Vermelho intermitente rápido (0.3 segundos)	O telefone está a tocar.
Vermelho intermitente lento (1 segundo)	O telefone recebeu uma mensagem de texto ou de voz.
Vermelho sólido por 5 segundo alternando com 3 segundo sem luz led	O telefone entrou no modo de poupança de energia.

### Botão LED de Linha (associada ao estado da linha)

Cor do LED	Descrição
Verde sólido	Linha apreendida/em uso/em conversação.
Verde intermitente rápido	A linha recebeu uma chamada.
Verde intermitente lento	A chamada foi colocada em espera.
Sem luz	A linha está inativa.

### Botão LED de Linha (configurada como tecla para mudar de página)

Cor do LED	Descrição
Vermelho sólido	Chamada à espera de ser atendida na linha, mas o botão LED de linha não está na página correta.
Verde intermitente rápido	A linha recebeu uma chamada, mas o botão LED de linha não está na página correta.
Vermelho intermitente rápido	O utilizador, cujo botão LED de linha não está na página atual, recebe uma chamada telefónica.
Sem luz	Botão LED de linha está escondido.

## 1.6 INICIALIZAÇÃO

Depois que o telefone é conectado à rede, o seu processo de inicialização começa automaticamente.

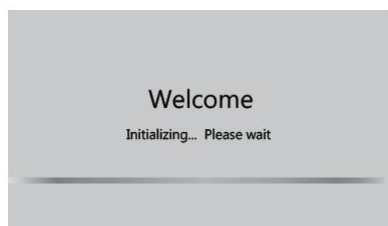

O telefone foi configurado na Plataforma GlobalConnect.

Após a inicialização, o telefone estará pronto para o uso.

Apresentará os seguintes ícones de acordo com o estado do registo na Rede.

 (Verde) Registrado

 (Amarelo) Registrando

 (Cinza) Falha no Registo

## 2. FUNCIONALIDADES BÁSICAS

### 2.1. EFETUAR CHAMADAS

#### 2.1.1. UTILIZANDO O AUSCULTADOR

1. Levante o auscultador.
2. Digite o número e no final pressione a tecla multifunção **Enviar**.

Em alternativa:

3. Digite o número completo.
4. Levante o auscultador.

#### 2.1.2. UTILIZANDO A ALTA VOZ

1. Com o auscultador no telefone, prima 
2. Digite o número e no final pressione a tecla multifunção **Enviar**.

#### 2.1.3. UTILIZANDO UM AURICULAR

1. Com o auricular ligado, prima  para ativar o modo auricular.
2. Digite o número e no final pressione a tecla multifunção **Enviar**.

**Nota:** Durante uma chamada é possível alternar entre os modos alta voz, auricular ou auscultador

premindo as teclas ,  ou levantando o auscultador, respetivamente.

O modo auricular requer que esteja ligado um auricular.



## 2.2. ATENDER CHAMADAS

### 2.2.1. UTILIZANDO O AUSCULTADOR

Levante o auscultador.

### 2.2.2. UTILIZANDO A ALTA VOZ

Com o auscultador no telefone, prima 

### 2.2.3. UTILIZANDO UM AURICULAR

Com o auricular ligado, prima  para ativar o modo auricular.

Nota: Pode ignorar uma chamada pressionando a tecla multifunção **Rejeitar**.

## 2.3. TERMINAR CHAMADAS

### 2.3.1. UTILIZANDO O AUSCULTADOR

Pouse o auscultador no telefone ou pressione a tecla multifunção **Terminar**.





### 2.3.2. UTILIZANDO A ALTA-VOZ

Prima  ou pressione a tecla multifunção **Terminar**.



### 2.3.3. UTILIZANDO UM AURICULAR

Pressione a tecla multifunção **Terminar**.

## 2.4. REMARCAR CHAMADAS

- Prima  para aceder à lista de chamadas efetuadas, escolha o registo desejado com as teclas   
ou  e prima a tecla  novamente ou a tecla multifunção **Enviar**.
- Prima  duas vezes para remarcar o último número marcado.

## 2.5. DESLIGAR O MICROFONE



- Prima  durante uma chamada para desligar o microfone.
- Prima  novamente para voltar a ligar o microfone.

## 2.6. CHAMADAS EM ESPERA

### 2.6.1. COLOCAR CHAMADA EM ESPERA

Prima a tecla multifunção **Espera** quando tiver uma chamada em curso.

### 2.6.2. RETOMAR CHAMADA

- Se estiver só uma chamada em curso, prima a tecla multifunção **Retomar**.
- Se estiverem várias chamadas em curso, escolha a chamada desejada com as teclas  ou  e prima a tecla multifunção **Retomar**.

## 2.7. TRANSFERIR CHAMADAS

Pode transferir uma chamada das seguintes formas:

### 2.7.1. TRANSFERÊNCIA CEGA

1. Prima a tecla multifunção **Transferir** durante uma chamada. A chamada é colocada em espera.
2. Digite o número de telefone ou extensão para onde deseja transferir a chamada.
3. Prima a tecla multifunção **Transferir**.

### 2.7.2. TRANSFERÊNCIA SEMI-ASSISTIDA

1. Prima a tecla multifunção **Transferir** durante uma chamada. A chamada é colocada em espera.
2. Digite o número de telefone ou extensão para onde deseja transferir a chamada e prima a tecla multifunção **Enviar**.
3. Quando ouvir o sinal de chamar, prima a tecla multifunção **Transferir**. A chamada desaparecerá do ecrã quando for atendida.

### 2.7.3. TRANSFERÊNCIA ASSISTIDA

1. Prima a tecla multifunção **Transferir** durante uma chamada. A chamada é colocada em espera.
2. Digite o número de telefone ou extensão para onde deseja transferir a chamada e prima tecla multifunção **Enviar**.
3. Depois do destinatário atender, prima a tecla multifunção **Transferir**.

## 2.8. REENCAMINHAR CHAMADAS

Esta funcionalidade pode ser configurada no Portal GlobalConnect, em

<https://globalconnect.meoempresas.pt>

Em alternativa, configurando diretamente no telefone:

1. Prima a tecla **Menu** quando o telefone estiver em repouso e seleccione

### Funcionalidades -> Reencaminhar Chamadas



2. Selecione o tipo de encaminhamento desejado:

**Reencaminhar Sempre:** Chamadas recebidas serão reencaminhadas incondicionalmente.

**Reencaminhar se Ocupado:** Chamadas recebidas serão reencaminhadas quando o telefone estiver ocupado.

**Reencaminhar Sem Resposta:** Chamadas recebidas serão reencaminhadas se não forem atendidas após um tempo.

3. Digite o número para o qual deseja fazer o reencaminhamento.

4. Para reencaminhamento **Sem Resposta**, prima  ou  para selecionar o tempo pretendido de espera antes de reencaminhar no campo **Tempo após toque**.

5. Prima a tecla multifunção **Guardar** para aceitar a alteração.

## 2.9. CHAMADAS EM CONFERÊNCIA

1. Prima a tecla multifunção **Conferência** durante uma chamada. A chamada é colocada em espera.
2. Digite o número de telefone que deseja adicionar à conferência e prima a tecla multifunção **Enviar**.
3. Depois do destinatário atender, prima a tecla multifunção **Conferência**, todas as chamadas ficam em conferência.
4. Prima a tecla multifunção **Terminar** para desligar todas as chamadas.

**Nota:** Pode dividir a conferência em duas chamadas individuais premindo a tecla multifunção **Dividir**.

## 2.10. MARCAÇÃO RÁPIDA

Esta funcionalidade deve ser configurada no Portal GlobalConnect, em

<https://globalconnect.meoempresas.pt>

Para utilizar as teclas de marcação rápida, prima a tecla de marcação rápida correspondente ao destinatário que deseja contactar.

Em alternativa, configurando diretamente no telefone:

1. Prima a tecla multifunção **Menu** quando o telefone está em espera.
2. Selecionar **Funcionalidades** -> **Teclas DSS**.
3. Selecionar a tecla pretendida e prima a tecla multifunção **Entrar**.
4. Selecione **Marcação Rápida** no campo **Tipo**, selecione a linha desejada do campo **ID Conta**, introduza uma etiqueta no campo **Etiqueta** e introduza um número no campo **Valor**.
5. Prima a tecla multifunção **Gravar** para confirmar a mudança.

## 2.11. MENSAGEM DE VOZ

Pode ouvir as mensagens de voz que estão no Voice Mail.

### 2.11.1. OUVIR MENSAGENS DE VOZ

1. Prima  ou a tecla multifunção **Conetar**.
2. Siga as instruções do Servidor de Voz para ouvir as suas mensagens de voz.

**Nota:** Sempre que as funcionalidades possam ser configuradas quer no Portal GlobalConnect quer no telefone, como por exemplo o Reencaminhamento de Chamadas e a Marcação Rápida, recomenda-se que a configuração seja efetuada no Portal, de modo a garantir a melhor gestão das mesmas.

## 3. PERSONALIZAR O SEU TELEFONE

### 3.1. HISTÓRICO DE CHAMADAS

1. Prima a tecla multifunção **Histórico** quando o telefone estiver em repouso e escolha o registo desejado

com as teclas  ou .

2. Selecione uma entrada da lista, utilizando uma das seguintes opções:



- Prima a tecla multifunção **Enviar** para estabelecer uma chamada.
- Prima a tecla multifunção **Apagar** para apagar uma entrada.

Se premir a tecla multifunção **Opção**, pode também ter acesso às seguintes opções:

- **Detalhe**: selecione para ver informação acerca da entrada.
- **Adicionar a Contactos**: selecione para adicionar a entrada ao seu diretório local.
- **Adicionar à LN**: selecione para adicionar a entrada à Lista Negra<sup>1</sup>
- **Apagar Tudo**: selecione para apagar todas as entradas da lista.

### 3.2. DIRETÓRIO DE CONTACTOS EMPRESARIAIS

#### 3.2.1. PESQUISAR CONTACTO E EFETUAR CHAMADA

1. Prima a tecla multifunção **Menu**.
2. Prima a tecla multifunção **Diretório**.
3. Prima a tecla numérica nº2 ou a tecla  seguida da seleção até **Contactos Empresariais** e premir **Entrar**.
4. Prima as teclas numéricas para escrever as letras do contato a pesquisar.
5. Escolha o registo desejado com as teclas  ou , prima a tecla **Chamar/Marcar** para iniciar uma chamada.

---



<sup>1</sup> Lista Negra – Lista de contactos indesejados.

## 3.3. DIRETÓRIO DE CONTACTOS (DIRECTÓRIO LOCAL)



### 3.3.1. ADICIONAR CONTACTO

1. Prima a tecla multifunção **Diretório** quando o telefone estiver em repouso.
2. Selecione **Diretório Local** ->**Todos Contactos**.
3. Para adicionar um contacto prima a tecla multifunção **Adicionar**.
4. Introduza um nome no campo **Nome** e digite o número de telefone no campo respetivo.
5. Prima a tecla multifunção **Gravar** para guardar as alterações.

### 3.3.2. EDITAR CONTACTO

1. Prima a tecla multifunção **Diretório** quando o telefone estiver em repouso.
2. Selecione **Diretório Local** ->**Todos Contactos**.
3. Selecione o contacto desejado com as teclas  ou .
4. Pressione a tecla multifunção **Opção** e, em seguida, selecione **Detalhes** na lista.
5. Edite a informação do contacto.
6. Prima a tecla multifunção **Gravar** para guardar as alterações.

### 3.3.3. ELIMINAR CONTACTO

1. Prima a tecla multifunção **Diretório** quando o telefone estiver em repouso.
2. Selecione **Diretório Local** ->**Todos Contactos**.
3. Selecione o contacto desejado com as teclas  ou .
4. Pressione a tecla multifunção **Opção** e, em seguida, selecione **Apagar** na lista.
5. Prima a tecla multifunção **OK** quando a mensagem "**Apagar Item Selecionado?**" aparecer no ecrã.

**Nota:** pode adicionar novos contactos de forma fácil através do histórico, conforme capítulo anterior.





### 3.4. AJUSTAR VOLUME

Prima  durante uma chamada para ajustar o volume do auricular/auscultador/alta voz.

Prima  com o telefone em repouso para ajustar o volume do toque de chamada.

Prima  para ajustar o volume no correspondente ecrã.

### 3.5. TOQUES DE CHAMADA

1. Prima a tecla multifunção **Menu** quando o telefone estiver em repouso.
2. Selecione **Configurações** -> **Configurações Básicas** -> **Som** -> **Toque de Chamada**.
3. Prima a tecla  ou  para escolher **Toque Padrão** ou a conta pretendida e prima a tecla multifunção **Entrar**.
4. Escolha o toque desejado com as teclas  ou .
5. Prima a tecla a multifunção **Gravar** para guardar a alteração.